

VL-C701S Rad. 6, Rad 7

Schéma zapojenia dotykového vypínača radenie č.6

- ovládanie jedného svetelného okruhu z dvoch miest (schodišťový vypínač)

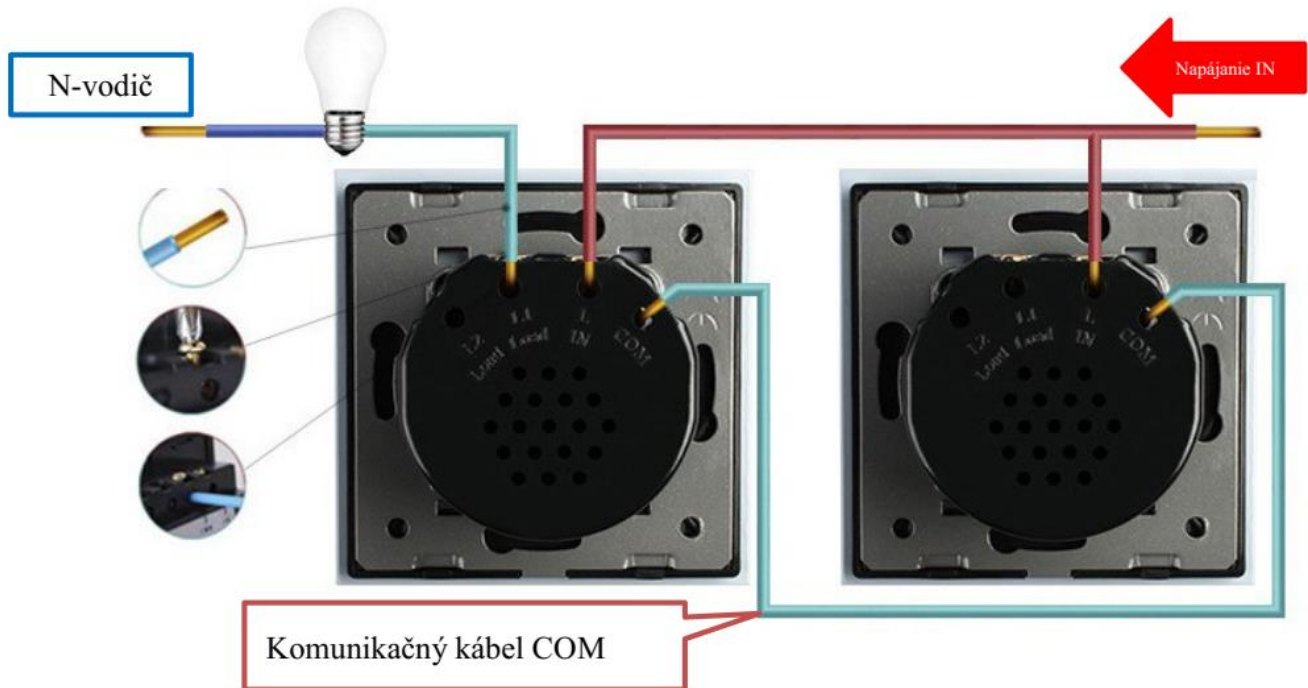

Radenie 6

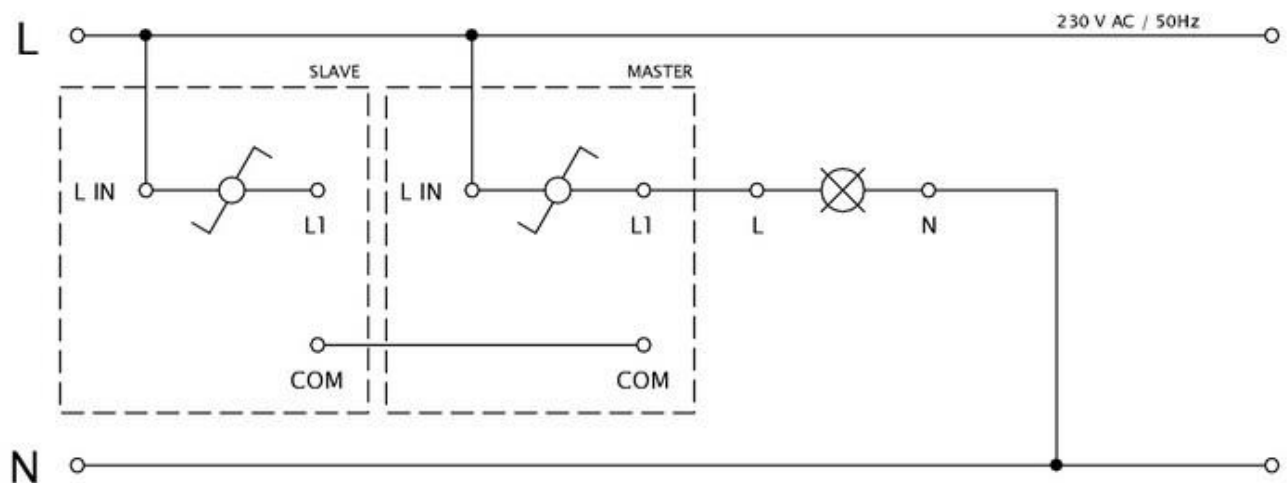

VL-C701S, VL-C701SR

Radenie 6

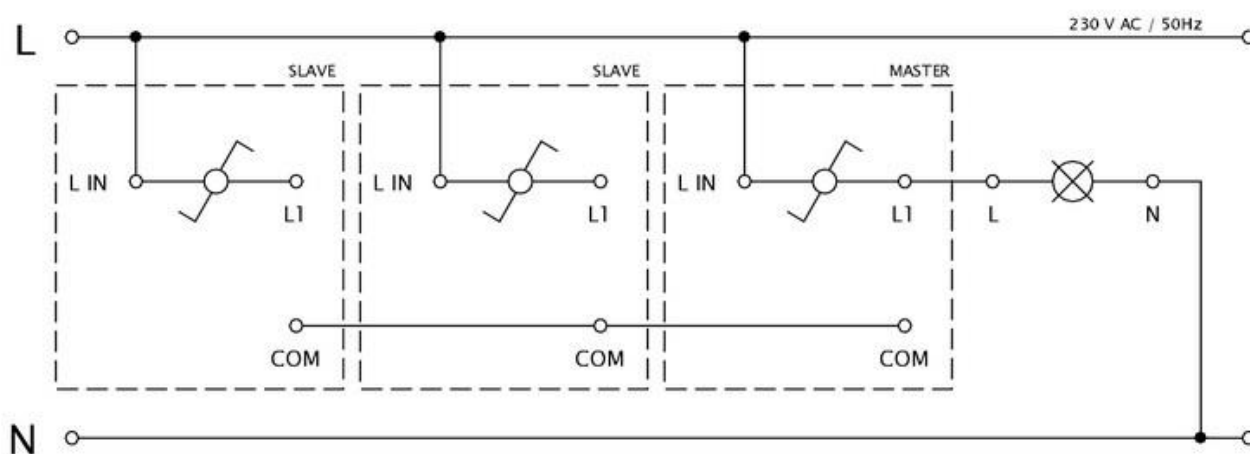

VL-C701S, VL-C701SR